

Ficha técnica

Caixa de pavimento para testes com peça de separação integrada

Ref.: 5106003



- sem base
- em ferro fundido, pintado a preto
- com ligador de teste montado para cabos de terras Rd 8-10 e fitas até FL 40
- indicado para grandes cargas de acordo com VDE 0185-561-5 (IEC 62561-5), pode suportar até 40kN/ 4,0 t



Ferro fundido

Dados originais

Ref.:	5106003
Tipo	5700 SP
Designação 1	Caixa teste
Designação 2	para pontos teste no pavimento
Fabricante	OBO
Dimensão	227x155x115
Cor	Preto
Material	Ferro fundido
Menor unidade de venda	1
Unidade de quantidade	Unidade
Peso	770 kg
Unidade de peso	kg/100 un.
Pegada de CO2 (GWP) do berço ao portão	15,5265 kg CO2e / 1 Peça

Ficha técnica

Caixa de pavimento para testes com peça de separação integrada

Ref.: 5106003



Dimensões

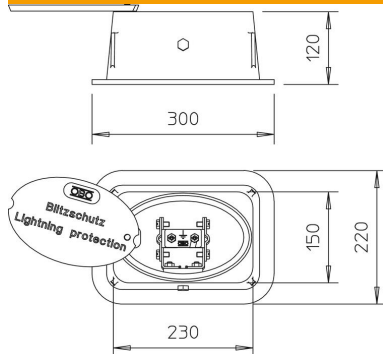

Dados técnicos

Tipo de acessórios	Caixa teste
Ajuste	RD 8-10 x FL 30-40 mm