

# Ficha técnica

## Caminho de cabos em varão para grandes cargas SGR 55 FT

Ref.: 6000190

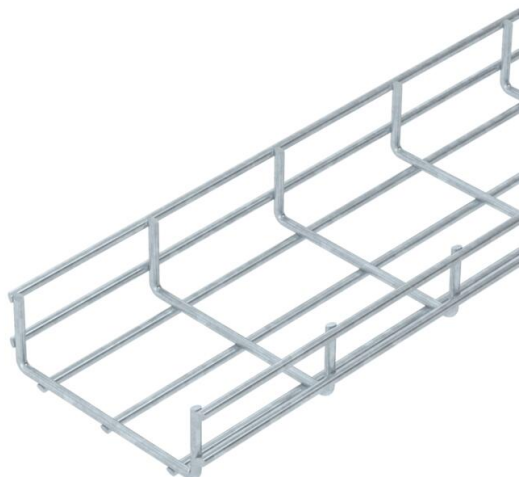

Caminhos de cabos em varão electrosoldado com altura de 55 mm.  
A largura de malha é de 50 x 100 mm.  
Atenuação da blindagem magnética sem tampa 15 dB, com tampa 25 dB.



**St** Aço

**FT** Galvanizado por imersão a quente após maquinação

### Dados originais

Ref.:	6000190
Tipo	SGR 55 150 FT
Designação 1	C.cabos varão grandes vãos SGR
Fabricante	OBO
Dimensão	55x150x3000
Cor	zinco
Material	Aço
Superfície	Galvanizado por imersão a quente após maquinação
Norma de superfície	DIN EN ISO 1461
Menor unidade de venda	3
Unidade de quantidade	Metro
Peso	205,333 kg
Unidade de peso	kg/100 m
Pegada de CO2 (GWP) do berço ao portão	4,2876 kg CO2e / 1 Metro

# Ficha técnica

## Caminho de cabos em varão para grandes cargas SGR 55 FT

Ref.: 6000190



### Dimensões

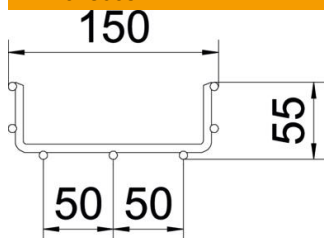

Comprimento	3 000 mm
Largura	150 mm
Largura	5,91 in
Altura	55 mm
Altura	2,17 in
Medida B	150 mm

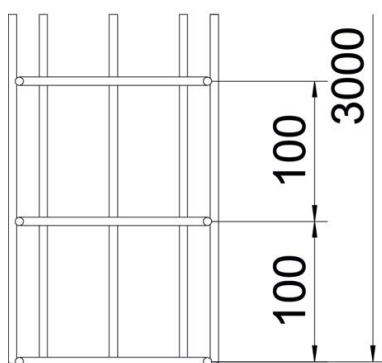

### Dados técnicos

Versão conector	sem conector
Tipo de fixação do sistema de montagem	Teto Parede
Secção transversal útil	63 cm <sup>2</sup>
Secção transversal útil	6300 mm <sup>2</sup>
Forma do perfil	Forma em U
Tipo de ensaio de carga de acordo com IEC 61537	Tipo II
Tipo de conector sistema de caminhos de cabos	aparafusado

# Ficha técnica

## Caminho de cabos em varão para grandes cargas SGR 55 FT

Ref.: 6000190



### Cargas

Intervalo aplicável mín. entre apoios	1 m
Intervalo aplicável máx. entre apoios	3 m
Distância de apoio de 1,0 m	2 kN/m
Distância de apoio de 1,5m	1,15 kN/m
Distância de apoio de 2,0m	0,75 kN/m
Distância de apoio de 2,5m	0,5 kN/m
Distância de apoio de 3,0m	0,4 kN/m

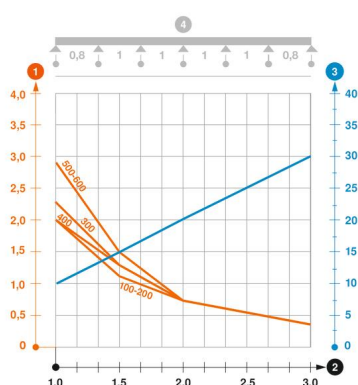

### Diagrama de cargas do caminho de cabos em varão do tipo SGR 55

- 1 Carga dos caminhos de cabos em chapa e das escadas para cabos em kN/m sem carga superior
  - 2 Distância entre apoios em m
  - 3 Deflexão da travessa em mm com a kN/m permitida
  - 4 Esquema de carga no procedimento do teste
- Curva de carga com largura do caminho de cabos em mm
  - Curva de deflexão da travessa conforme distância entre apoios